



Ovation E-2 FC は幅 461mm、重さ 6.7kg のコンパクトなエリプソイドライトです。小規模の設備や狭いエリアで活躍します。

RGB にアンバー、ライムを加えた 5 色の LED 光源を採用しています。

CRI は 93 と高く、さらに肌のトーンを調整する +/- グリーン補正機能を搭載しており、美しく思い通りの色合いをステージに演出します。

ズーム角は 23.8°～ 51.8°の範囲で手動調整可能。Focus Mode ボタンにより、フォーカシングの際に明るさ 100% の光を点灯できます。

筐体は高級感のあるアルミニウムダイキャスト製。取付高を調整できるヨーク金具により、設置面との間隔が狭い場所でも利用可能です。

【主な特徴】

- 小規模の設備や狭いエリアで活躍する、5 色の LED 光源を採用したコンパクトなエリプソイドライト。
- CRI 93 の高演色な光と、+/- グリーン補正機能によって対象の色を忠実かつ自然に表現します。色温度は 2,800K から 8,000K までの 35 段階で調整可能です。
- ズーム角は 23.8°～ 51.8°の範囲で手動調整可能。Focus Mode ボタンにより、フォーカシングの際に明るさ 100% の光を点灯できます。
- タングステンランプの減光時の色温度変化を美しく再現する Red Shift 機能を搭載。
- カメラのフリッカーを抑える PWM 機能、遠隔操作で灯体情報の管理が可能な RDM(リモートデバイス管理) を搭載。
- 予め組み込まれているカラーチェイスがコンソール無しで可能なビルトインオートプログラム搭載。
- 筐体は高級感のあるアルミニウムダイキャスト製。
- 高さが調整可能なヨークにより、狭いクリアランスでも取り付け可能です。

*設置方法

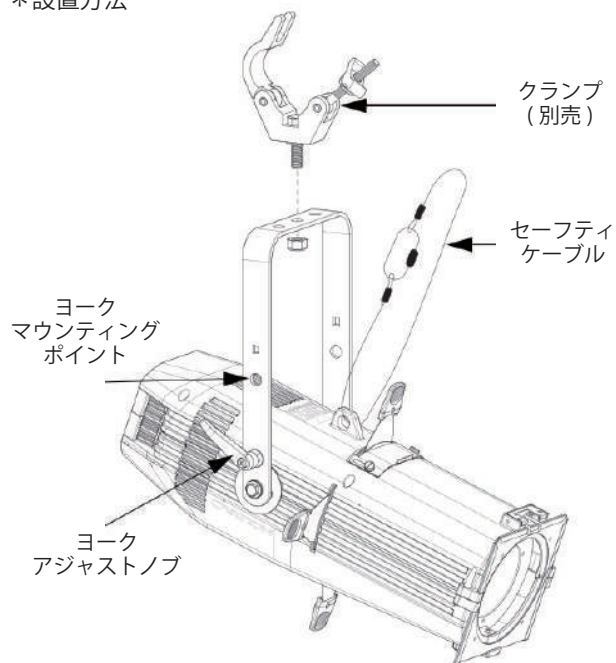

【仕様】

○光学系

- 光源：6～9.75W LED×71(15red、11green、6blue、4cyan、14amber、22lime)、定格寿命 50,000 時間
- 色温度：2,800～8,000K
- CRI：93
- ビーム角：(Spot)23.8°、(50%)38.7°、(Flood)46.4°
- 照度角 (Spot)25.6°、(50%)41.3°、(Flood)51°
- ズーム角：23.8°～51.8°
- 全光束：(Spot)3,708 lm、(50%)5,147 lm、(Flood)5,608 lm
- 照度 (5m)：(Spot)1,107 lx、(50%)595 lx、(Flood)488 lx
- PWM：600Hz、1,200Hz、2,000Hz、4,000Hz、6,000Hz、25,000Hz

○効果

- ディマー：ディミングカーブ 4 種、電子式
- シャッター：電子式
- ストロボ：レート 0～25Hz、電子式
- ズーム：手動式
- フォーカス：手動式
- スタンドアロンカラーミックス：可能
- 色温度プリセット：可能
- ビルトインオートプログラム：可能
- ゴボ寸法 (オプション)：外径 66mm、イメージ径 48mm、厚み 2mm
- ゲルフレームサイズ：159mm

○制御

- プロトコル：DMX、RDM
- チャンネル数：1ch、4ch、5ch、7ch、11ch、13ch1、13ch2、17ch、HSV(3ch)
- コネクタ：XLR 5 ピン入出力

○電源

- 定格電圧：AC 100～240V、50/60Hz
- 消費電力：177W(100V、60Hz)
219W(208V、60Hz)
- コネクタ：Seetronic Powerkon IP65
- リンク可能数：6 台 (100V)、10 台 (208V)

○構造

- 寸法：461 x 445 x 310mm
- 質量：6.7kg
- 保護等級：IP20

*寸法

